

Gelenkkopf

GK04 • GK08 • GK12 • GK25

BESONDERHEITEN

- schwenkbar um $\pm 30^\circ$
- drehbar um 360°
- klemmbar
- vielseitige Montagemöglichkeiten
- Baukastensystem
- vier Baugrößen



ANWENDUNG

Zum Montieren von Bauteilen, die in unbestimmter Lage fixiert werden sollen.

AUSFÜHRUNG

- Aluminium eloxiert

Beispiel GK08



FUNKTION

Durch Lösen der Klemmschraube kann das Kugelstück in der Kugelpfanne um $\pm 30^\circ$ geschwenkt und um 360° gedreht werden. Nach dem Anziehen der Klemmschraube ist das Kugelstück wieder fixiert,

Kombinationsbeispiel:

GK08
DS08
DT36008



BAUGRÖSSEN

GK04	Drehmomentaufnahme 3 Nm
GK08	Drehmomentaufnahme 8 Nm
GK12	Drehmomentaufnahme 30 Nm
GK25	Drehmomentaufnahme 150 Nm

Gelenkkopf

GK04 • GK08 • GK12 • GK25

MASSBLATT

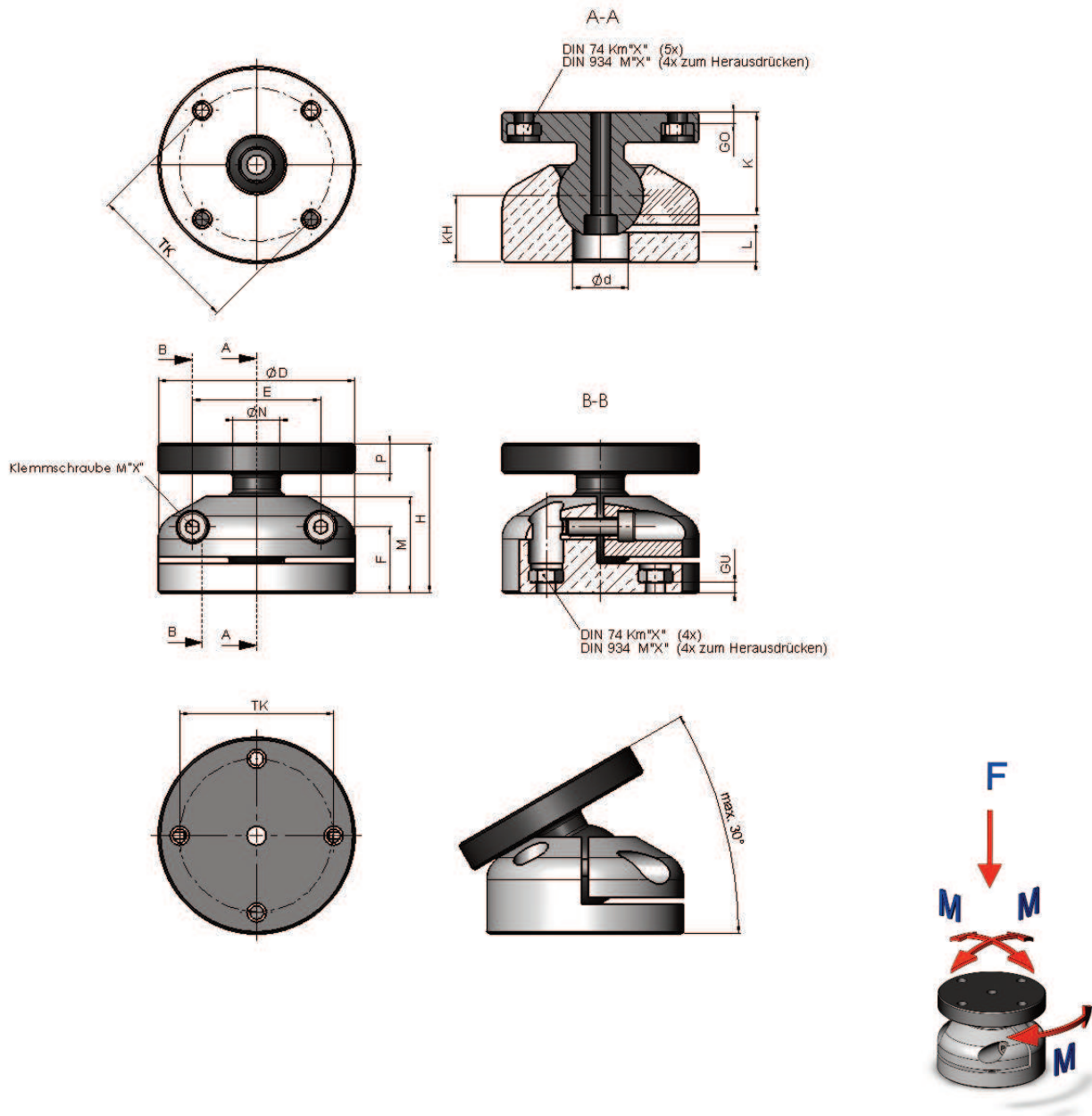

Bestellnummer	D	d	E	F	G	H	K	KH	L	M	N	P	TK	X	M [Nm]	F [N]	m [kg]
GK04	29	10	19	11	2	25	16,5	11	5	16	7.6	5.5	22	3	3	300	0,04
GK08	46	13	30	15.5	2.5	35	24	15.5	7	22.5	11	7	36	4	8	700	0,12
GK12	75	24	46	23	4.4	54	39	23	11	34	19	11	60	6	30	2200	0,41
GK25	150	40	92	49	12	105	76	49	23	69	36	20	130	10	150	9000	3,5