

Verschiebeanschlag, ungedämpft, pneumatisch, DDU-100
Displacement stop, undamped, pneumatic, DDU-100

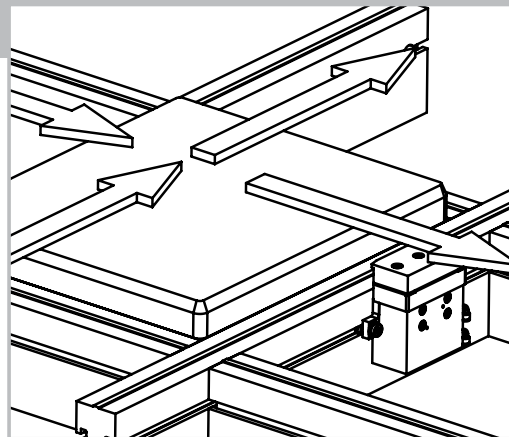

Datenblatt
Data Sheet

Nr./No. 44000875
gültig ab/valid from
2020/12

Der Wörner-Stopper. Das Original.

Verschiebeanschlag, unge- dämpft, pneumatisch, DDU-100

Displacement stop, undamped, pneumatic, DDU-100

Funktionsbeschreibung

Wörner Verschiebeanschläge werden an einer Querstrecke integriert, die mehr als zwei Längsstrecken verbindet. Zwischen diesen zwei parallelen Längsstrecken wird das Gerät montiert. Die Verschiebeanschläge übernehmen somit die Transportsteuerung an Streckenkreuzungen und Stoppen Werkstückträger z.B. auf Hub-Quereinheiten zuverlässig. Dadurch können die Werkstückträger von einer Quer- in eine Längsstrecke überführt werden

Functional Description

Wörner displacement stops are integrated at a transverse section that connects more than two longitudinal sections. The device is mounted between these two parallel longitudinal sections. The shifting stops thus reliably take over the transport control at line crossings and stops of pallet e.g. on lifting transverse units. Thus the pallets can be transferred from a transverse to a longitudinal section.

Funktion „Werkstückträger stoppen“

Diese Funktion wird verwendet, wenn der Werkstückträger von einer Querstrecke in die Längsstrecke überführt werden soll. Dabei befindet sich der Verschiebeanschlag in der hochgefahrenen Position. Der Werkstückträger wird auf der Hub-Quereinheit vom Verschiebeanschlag gestoppt. Anschließend wird die Hub-Quereinheit abgesenkt und der Werkstückträger kann von der Querstrecke in die Längsstrecke übergeben werden.

Function "Stopping pallet"

This function is used if the pallet is to be transferred from a transverse section to a longitudinal section. In this case, the displacement limit stop is in the raised position. The pallet is stopped on the stroke cross unit by the displacement stop. Then the stroke cross unit is lowered and the pallet can be transferred from the cross section to the longitudinal section.

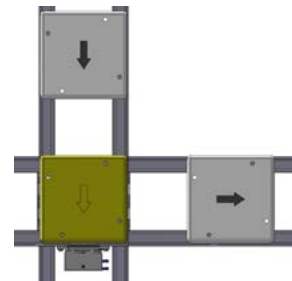
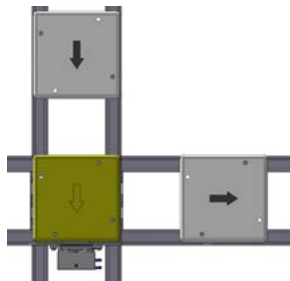

Funktion „Werkstückträger weiterführen“

Diese Funktion wird verwendet, wenn der Werkstückträger den Quertransport an der Streckenkreuzung fortsetzen soll. Hierzu muss der Verschiebeanschlag überfahren werden. Die Hub-Quereinheit ist heruntergefahren und der Verschiebeanschlag abgesenkt. Dadurch kann der Werkstückträger den Verschiebeanschlag überfahren und die bestehende Transportrichtung problemlos fortsetzen.

Function "Continue pallet"

This function is used if the pallet is to continue the cross transport at the line crossing. For this purpose, the displacement stop must be passed over. The lifting cross unit is lowered and the displacement stop is lowered. This allows the workpiece carrier to pass the displacement stop and continue the existing transport direction without problems.

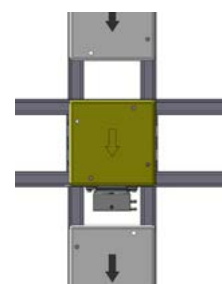
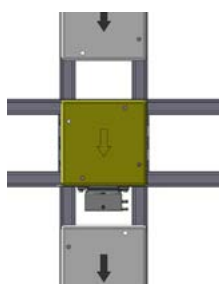

Verschiebeanschlag, gedämpft, pneumatisch, DDU-100

Displacement stop, damped, pneumatic, DDU-100

Nutzen

- kompakte, robuste Bauweise
- einfache Installation
- kurze Taktzeiten
- kostengünstig

Value

- compact, robust design
- easy installation
- short cycle times
- inexpensive

Varianten

- Absenkhub: 17 mm
- Doppeltwirkend
- kundenspezifische Lösungen
- diverses Zubehör

Product Types

- Lowering stroke: 17 mm
- double-acting
- customer-specific solutions
- various accessories

Einsatzbereich

Max. Vortriebskraft: 500 N

Fördergeschwindigkeit	WT-Masse
6 m/min	100 kg
9 m/min	90 kg
12 m/min	70 kg
18 m/min	60 kg
24 m/min	50 kg
30 m/min	28 kg
36 m/min	12 kg

Alle Angaben gelten für einen Reibwert zwischen Fördermittel und WT von $\mu = 0,07$ und einen Stahlanschlag, sind experimentell ermittelt und im Dauerversuch bestätigt.

Scope of Application

Max. propelling force: 54 N

Conveying speed	Pallet weight
6 m/min	100 kg
9 m/min	90 kg
12 m/min	70 kg
18 m/min	60 kg
24 m/min	50 kg
30 m/min	28 kg
36 m/min	12 kg

All specifications apply for a coefficient of friction between means of conveyance and pallet of $\mu = 0.07$ and a steel stop. They are experimentally determined and confirmed in endurance and fatigue tests.

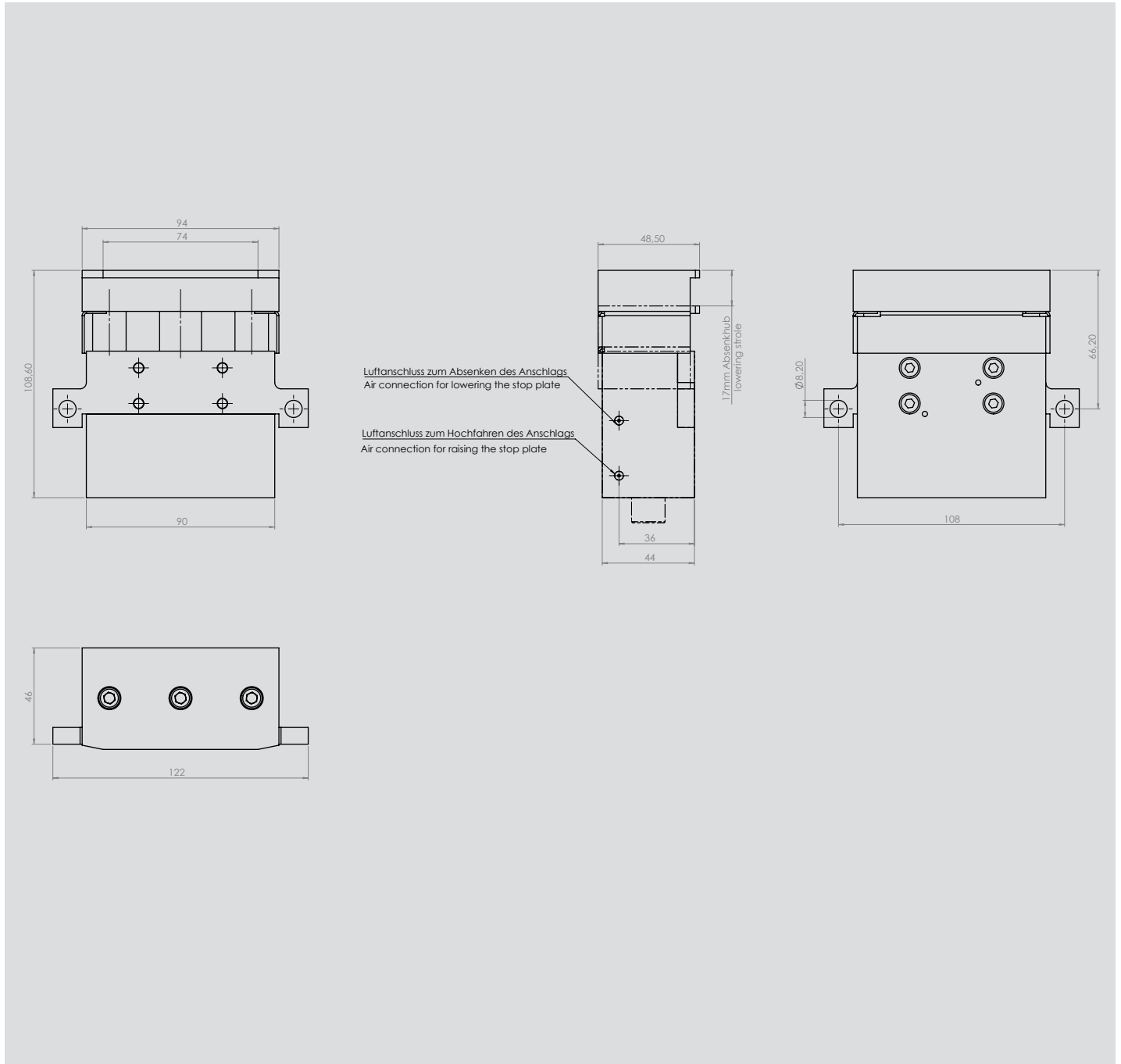

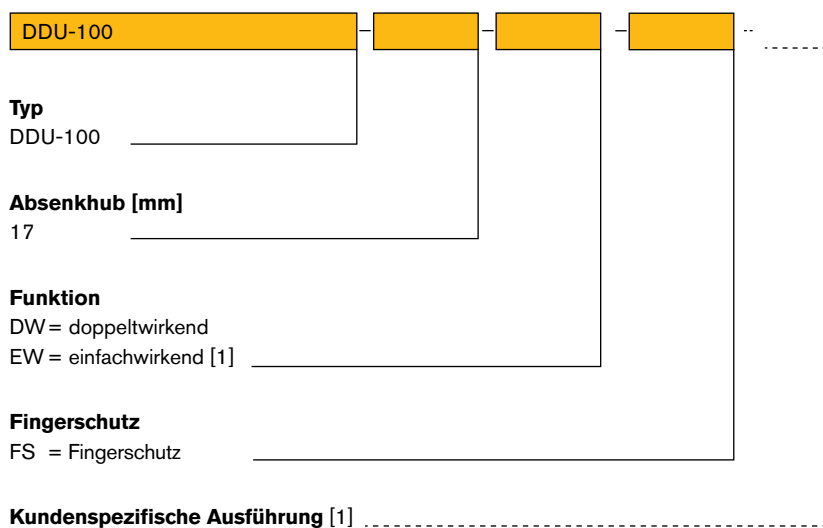

[1] auf Anfrage
[2] wird entsprechend vergeben

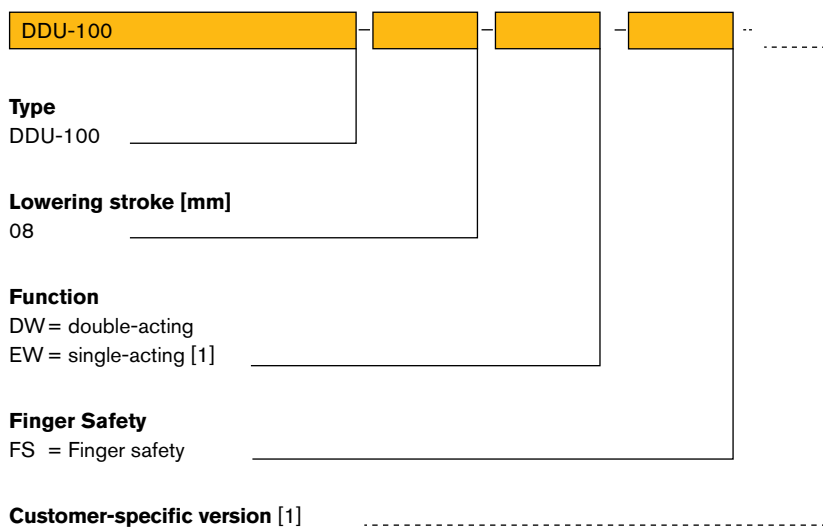

[1] on request
[2] assigned correspondingly

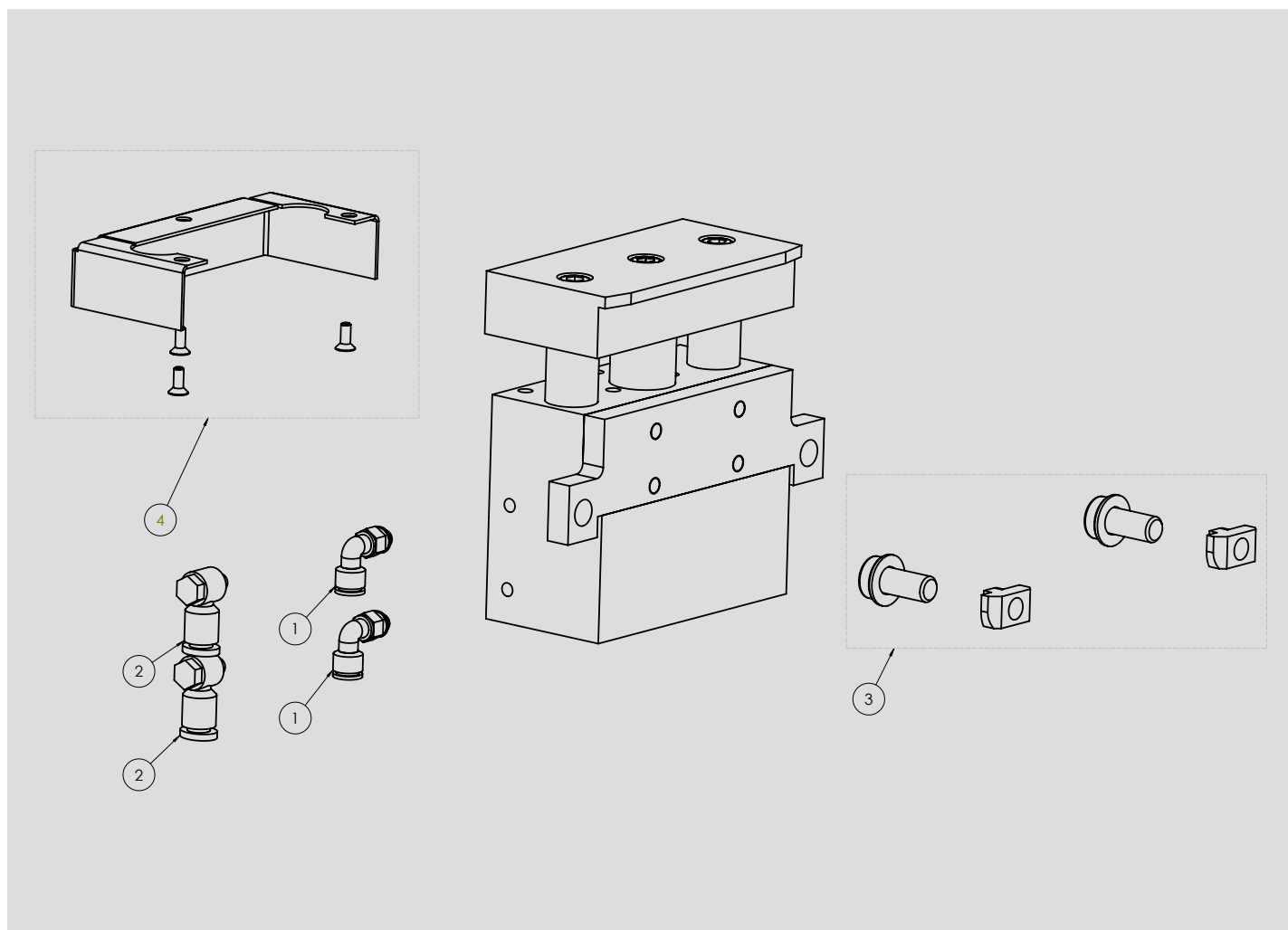

Pos-Nr.	Produktbezeichnung	Beschreibung	Bestell-Nr.
[01]	Winkelluftanschluss	für Schlauch-Außendurchmesser Ø 6 mm	10519
[02]	Winkelluftanschluss	für Schlauch-Außendurchmesser Ø 4 mm	20524
[03]	Befestigungssatz		44000869
[04]	Fingerschutz	inkl. Befestigungsschrauben	44000874

Item no.	Product name	Description	Order no.
[01]	Angular air connection	for tube outer diameter Ø 6 mm	10519
[02]	Angular air connection	for tube outer diameter Ø 4 mm	20524
[03]	Assembly kit		44000869
[04]	Finger safety	incl. fixing screws	44000874

Warnhinweise

Vor Installation, Inbetriebnahme, Wartung und Instandsetzung ist das Datenblatt zu beachten. Die Arbeiten sind nur durch geschultes, eingewiesenes Fachpersonal durchzuführen.

Elektrische Anschlüsse müssen den entsprechenden nationalen Vorschriften entsprechen.

Vor allen Instandsetzungs- und Wartungsarbeiten sind die Energiezuführungen (Hauptschalter, etc.) abzuschalten. Außerdem sind Maßnahmen erforderlich, um ein unbeabsichtigtes Wiedereinschalten zu verhindern, z. B. am Hauptschalter ein entsprechendes Warnschild „Wartungsarbeiten“, „Instandsetzungsarbeiten“ etc. anzubringen.

Bestimmungsgemäße Verwendung

Stoppen eines oder mehrerer auflaufender Werkstückträger an einer definierten Stopposition.

- Der Stopper ist für die Werkstückträger-vereinzelung in Transfersystemen ausgelegt.
- Der Stopper darf nicht entgegen der vorgesehenen Förderrichtung belastet werden.
- Der Stopper darf nicht in explosionsgefährdeten Bereichen eingesetzt werden.
- Der Stopper darf nicht als Sicherheitsschalter verwendet werden.
- Je nach Einbausituation sind geeignete Schutzmaßnahmen zu ergreifen, die das Einklemmen von Gliedmaßen während Betrieb und Wartung verhindern. Gegebenenfalls ist die Stellung des Anschlags abzufragen.

Gewährleistung

Bei Schäden, die aus nicht bestimmungsgemäßer Verwendung und aus eigenmächtigen, in dieser Anleitung nicht vorgesehenen Eingriffen entstehen, erlischt jeglicher Gewährleistungs- und Haftungsanspruch gegenüber dem Hersteller. Bei Nichtverwendung von Originalersatzteilen erlischt der Gewährleistungsanspruch.

Umweltschutz

Beim Austausch von Teilen ist auf eine sachgerechte Entsorgung zu achten.

Warnings

Before installation, commissioning, maintenance and repair data sheet must be observed. The work must be performed only by trained, instructed personal.

Electrical connections must comply with the respective national regulations.

The power supply must always be switched off (main switch, etc.) before maintenance and repair work. In addition, measures are needed to prevent unintentional restart, for example to put a warning sign „repair work“ at the main switch.

Intended use

Stopping one or more accumulated pallets at a defined stop position.

- *The stopper is designed to separate pallets in transfer systems.*
- *The stopper must not be used against the intended conveying direction.*
- *The stopper must not be used in locations exposed to the danger of explosions.*
- *The stopper must not be used as a safety switch.*
- *Depending on the installation situation, suitable protective measures have to be taken to prevent extremities from any damage. If necessary, the position of the stop is to be queried.*

Warranty

In no event can the manufacturer accept warranty claims or liability for damages arising from improper use of the separating stop or from intervention in the appliance other than described in this data sheet. The manufacturer can accept no warranty claims if non-original spare parts have been used.

Environmental protection

Always dispose of changed parts in the correct manner when replacement work is completed.

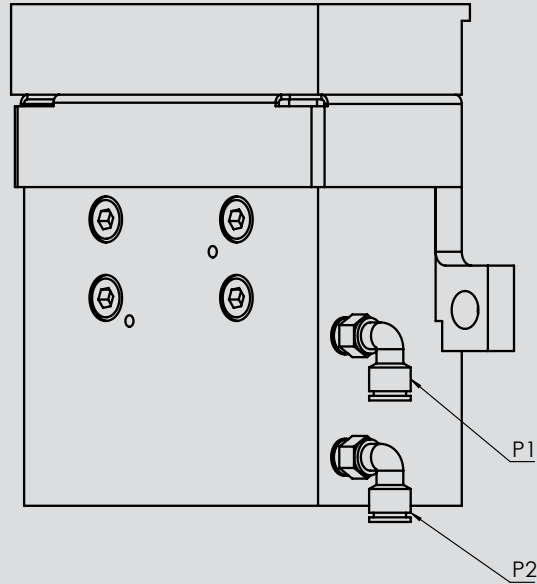

Nicht im Lieferumfang enthalten
Not included in the scope of delivery

Am Verschiebeanschlag gibt es 2 Luftanschlüsse.

Pos-Nr.	Beschreibung
P1	Luftanschluss M5 zum Absenken
P2	Luftanschluss M5 zum Hochstellen

At the slide stop there are 2 air connections.

Pos-Nr.	Beschreibung
P1	Air connection M5 for lowering
P2	Air connection M5 for raising

Funktion „Werkstückträger weiterführen“
Function „continuing pallet”

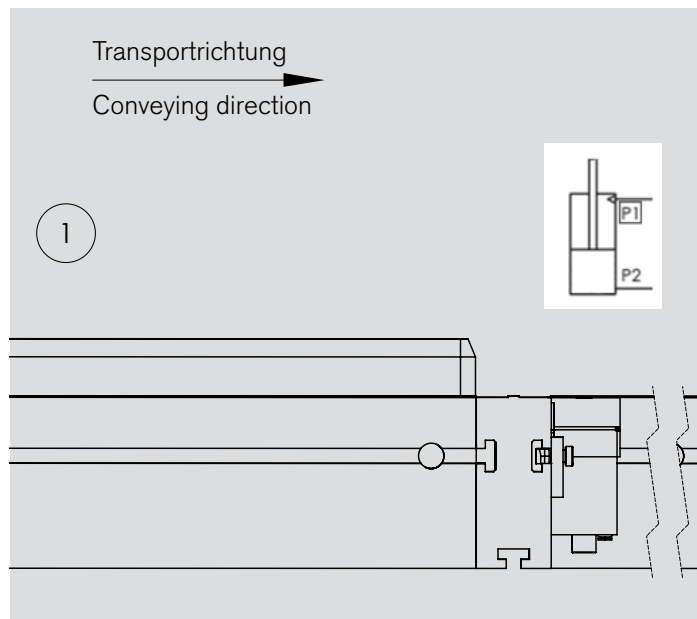

- Der Werkstückträger wird auf der Querstrecke transportiert und soll diese Transportrichtung an der Streckenkreuzung auch beibehalten (vgl. Seite 2). Der Anschluss P1 muss betätigt werden.
- The pallet is transported on the cross section and should also maintain this transport direction at the crossroads (see page 2). Connection P1 must be actuated.

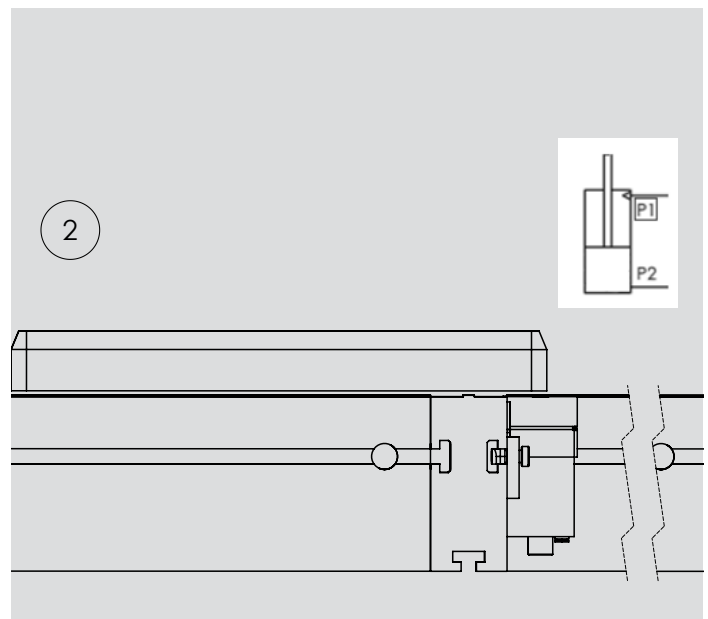

- Der Verschiebeanschlag ist nun abgesenkt und der Anschlag eingefahren. Der Werkstückträger kann nun den Verschiebeanschlag überfahren und den Quertransport ungehindert fortsetzen.
- The displacement stop is now lowered and the stop retracted. The pallet can now pass over the displacement stop and continue the cross transport unhindered.

Funktion „Werkstückträger stoppen“
Function „stopping pallet”

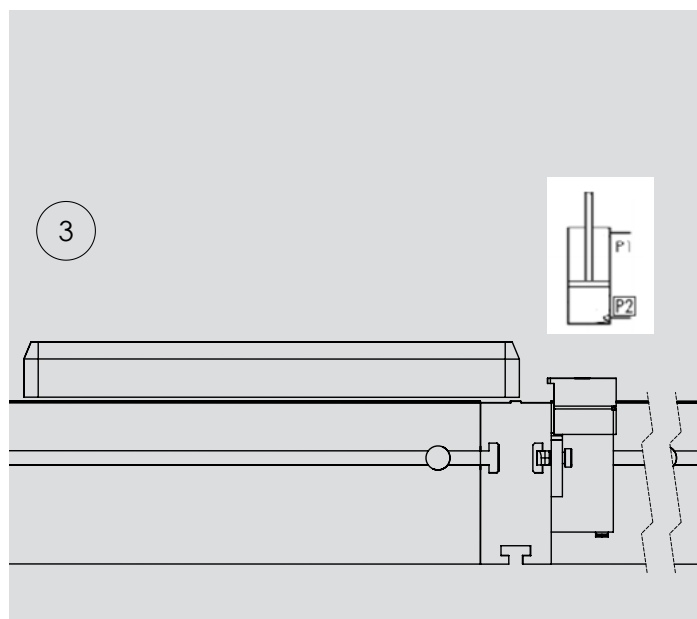

- Der Werkstückträger wird auf der Querstrecke transportiert und soll in die Längsstrecke überführt werden (vgl. Seite 2). Für diese Funktion muss der Anschluss P2 betätigt werden. Der Verschiebeanschlag ist hochgefahren.
- The pallet is transported on the transverse section and is to be transferred to the longitudinal section (see page 2). For this function, connection P2 must be actuated. The displacement stop is raised.

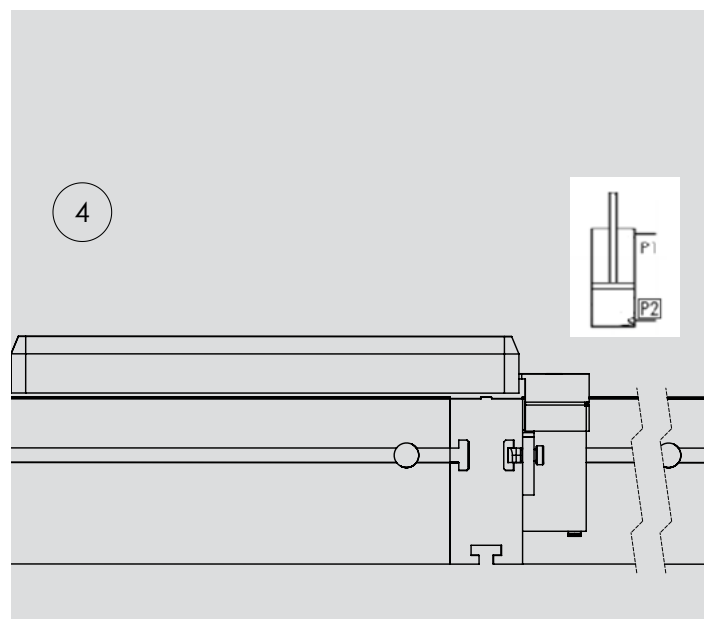

- Der Werkstückträger wird nun an der Streckenkreuzung vom Verschiebeanschlag gestoppt. Anschließend senkt die Hub-Quereinheit ab und die der Werkstückträger kann in die Längsstrecke – in Blickrichtung – überführt werden
- The pallet is now stopped by the displacement stop at the crossing of the line. Then the lifting cross unit lowers and the pallet can be transferred to the longitudinal section - in the direction of view

Wörner Automatisierungstechnik GmbH

Rechbergstraße 50
73770 Denkendorf
Germany

Tel. +49 711 601 609 - 0
Fax +49 711 601 609 - 10

sales@woerner-gmbh.com
www.woerner-gmbh.com